



Ver producto y PDF <https://webb.mx/sammic-ecm>

Exprimidor de cítricos

ECM



130 W
Potencia total

El exprimidor de cítricos **SAMMIC ECM** es un equipo profesional diseñado específicamente para establecimientos de hostelería que requieren una solución eficiente y duradera para la preparación de jugos frescos. Con una capacidad de producción de 200 naranjas por hora y fabricado en acero inoxidable de alta calidad, este equipo combina rendimiento óptimo con facilidad de uso y mantenimiento.

Descripción comercial

Exprimidor de presión manual con una producción de 200 naranjas/hora.

Para todo tipo de establecimientos

- Cuerpo de acero inoxidable.
- Presión manual.
- Fácil de manejar y limpiar.
- Muy duradero.

Especificaciones

- Producción naranjas/hora: 200
- Potencia total: 130 W
- Nivel de ruido a 1 m: 60 dB(A)
- Ruido de fondo: 25 dB(A)
- Peso neto: 7 kg
- Dimensiones del embalaje 300 x 300 x 445 mm
- Peso bruto: 9 kg

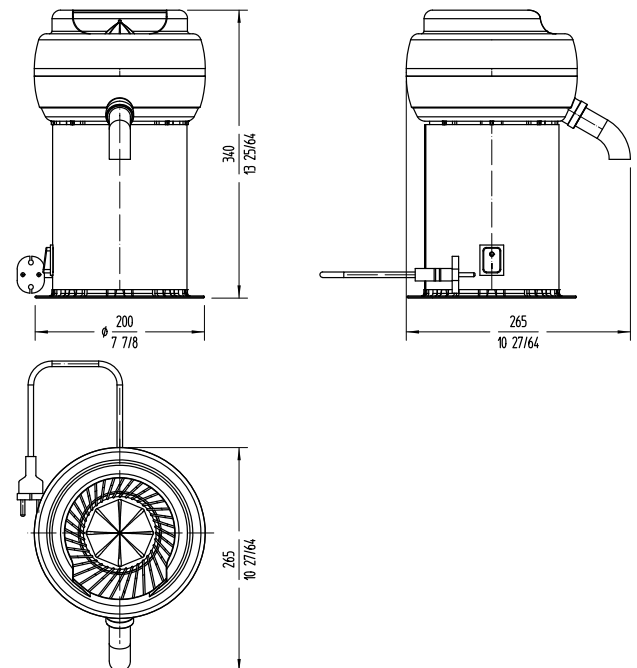

MODELOS DISPONIBLES

Exprimidor ECM 230/50/1
Exprimidor ECM 120/60/1
Exprimidor ECM 220/60/1
Exprimidor ECM 230/50/1 UK

DIMENSIONES EXTERIORES

Ancho: 200 mm
Fondo: 280 mm
Alto: 340 mm