



# Lavavajillas de capota

## AX-100



**6700 W**  
Potencia total

### Descripción comercial

- Sani-Control: desinfección garantizada.
- Brazos exclusivos de lavado Hydroblade: máxima eficacia.
- Sistema de filtrado en 3 etapas.

### Garantía Sani-Control

- DESINFECCIÓN GARANTIZADA en cumplimiento de la norma DIN 10534.
- Función THERMAL LOCK: Asegura que el aclarado se realizará a la temperatura idónea para desinfectar la vajilla.

### Nuevas carrocerías embutidas

- Diseño ergonómico con ángulos redondeados para evitar la acumulación de suciedad y facilitar su limpieza.
- Volumen de cuba compacto (50% ahorro de agua con respecto a la gama anterior).

### Brazos de lavado Hydroblade™

- Toberas rediseñadas para obtener una mayor eficacia de lavado.
- Diseño "monoblock" aporta durabilidad y resistencia a los choques.
- Ahorro del 30% del consumo de agua durante el aclarado respecto a la gama anterior.

### Sistema de filtros de 3 etapas: superficie, cuba y aspiración

- Conserva el agua de lavado en óptimas condiciones para mantener la eficacia de lavado

constante.

### Diseñado para resistir

- Mecanismo apertura "flow": favorece la elevación de la campana con menor esfuerzo
- Alta Capacidad de carga 43 cm: apta para GN 1/1 y Euronorm
- Filtros de superficie de acero inox para una mayor estabilidad y resistencia en uso intensivo

### Warewashing, made simple

- Active Xperience: uso sencillo e intuitivo
- Ciclos dedicados: selección del programa de lavado idóneo mediante iconos.
- Panel de mandos electrónico con protección antihumedad IP65.

### You will never WASH ALONE

- Tech-Services: nuestro equipo de técnicos le ayudará a tener su máquina siempre a punto.
- Design Services: cuéntenos cuáles son sus necesidades y le asesoraremos.
- 60 años de experiencia y know-how a su disposición.

### Incluido

- Dosificador de abrillantador.
- 1 cesta vasos.
- 1 cesta mixta (platos).
- 1 cestillo pequeño para cubiertos.

### Opcional

- Kit dosificador de detergente.

## Accesorios

- Cesta 500 x 500 mm
- Insertos / Suplementos / Otros
- Dosificadores para lavavajillas de cúpula AX / UX

## Especificaciones

- Dimensiones de la cesta: 500 mm x 500 mm  
Altura útil: 430 mm
- Ciclos: 3
- Duración ciclo(s): 120 / 180 / 210"
- Producción cestos / hora: 30 / 24 / 17
- Capacidad del calderín: 8 l
- Capacidad de la cuba: 25 l
- Consumo agua/ciclo: 3 l

## CONSUMO ENERGÉTICO

- Consumo agua/ciclo (kWh): 0,26 kWh
- Consumo llenado cuba (kWh): 1,07 kWh  
Potencia
- Potencia de la bomba: 750 W / 1 Hp
- Potencia tanque: 2500 W
- Potencia caldera: 6000 W
- Potencia total: 6700 W

## DIMENSIONES EXTERIORES

- Ancho: 650 mm  
(Ancho con asa: 725 mm)
- Fondo: 755 mm  
(Fondo con asa: 835 mm)
- Alto: 2000 mm / 1525 mm

- Temperatura de lavado: 65°C
- Temperatura de aclarado: 85°C
- Nivel de ruido a 1 m: <math>\leq 70\text{ dB(A)}</math>
- Dimensiones del embalaje: 760 x 860 x 1530 mm
- Peso bruto: 113 kg

## Modelos Disponibles

- 1303300 AX-100 400/50/3N
- 1303303 AX-100 220/60/3
- 1303309 AX-100 220/60/1
- 1303305 AX-100B 400/50/3N
- 1303308 AX-100B 220/60/3

\*Consulte para versiones especiales

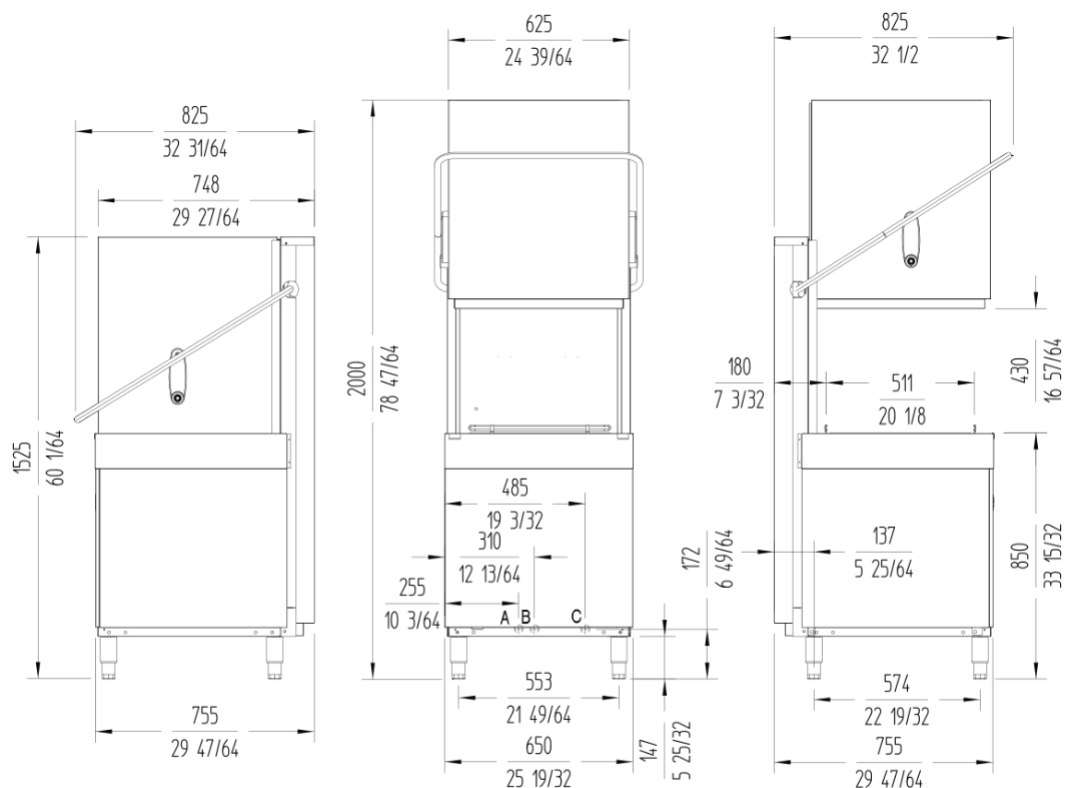

A: Entrada de agua 3/4" GAS.  
B: Tubo de desagüe  $\varnothing 30$  mm.  
C: Cable conexión.